

# S55N, S55H

# S61N, S62N

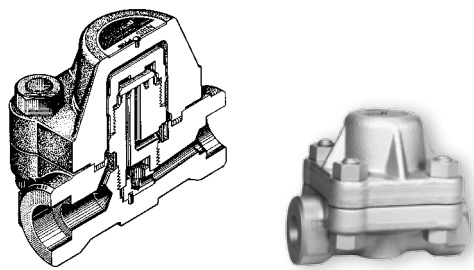
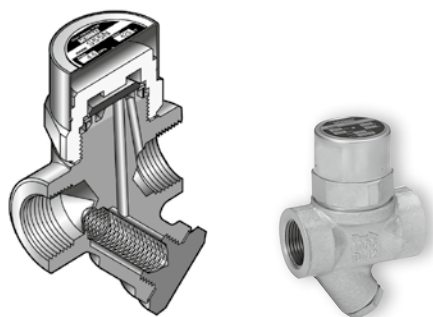

Специальные строительные длины по запросу

Специальные строительные длины по запросу

График производительности S55N, S55H



График производительности S61N, S62N



Размеры S55N, S55H

S55NF, S55HF

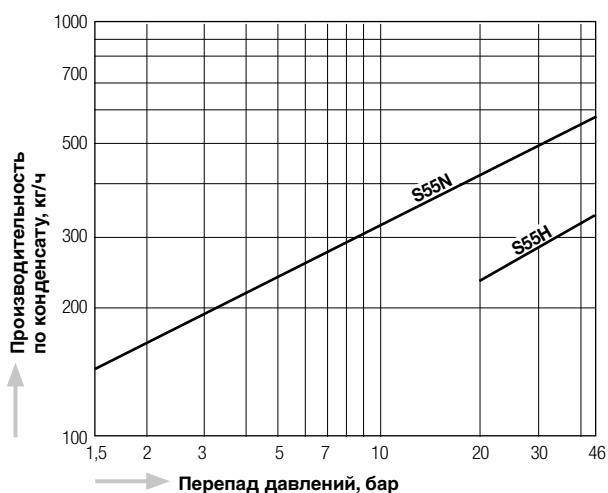
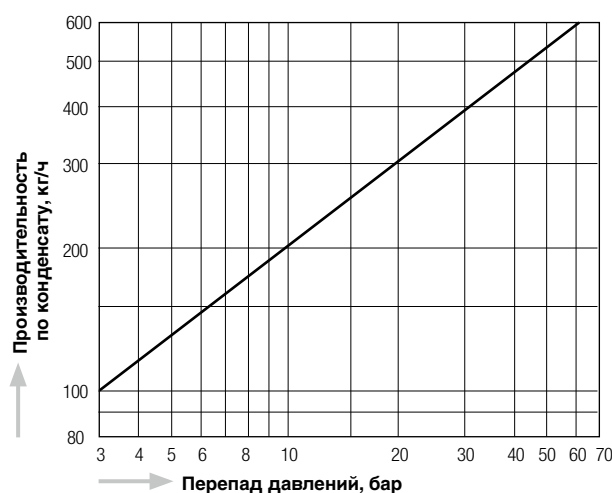
S61N, S62N

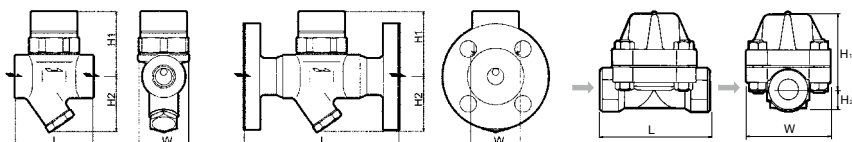

Таблица 1: Размеры L и Масса

| Модель         | Ду | ANSI 150 lb, 300 lb |     | ANSI 600 lb |     | ANSI 900 lb |      | DIN Py63/Py100 |  | Масса |
|----------------|----|---------------------|-----|-------------|-----|-------------|------|----------------|--|-------|
|                |    | мм                  | кг  | мм          | мм  | мм          | мм   | кг             |  |       |
| S61NF<br>S62NF | 15 | 200                 | 8,2 | 200         | 220 | 210         | 210  | 9,2            |  |       |
|                | 20 | 210                 | 8,4 | 210         | 230 | 230         | 10,5 |                |  |       |
|                | 25 | 240                 | 9,3 | 240         | 240 | 230         | 11,2 |                |  |       |

| Модель           | Тип присоединения          | Ду   | Рабочий диапазон давлений | Максимальная рабочая температура | Размеры, мм |                       |     |     | Материал корпуса  | Масса |     |   |     |           |
|------------------|----------------------------|------|---------------------------|----------------------------------|-------------|-----------------------|-----|-----|-------------------|-------|-----|---|-----|-----------|
|                  |                            |      | бар                       | °C                               | L           | H1                    | H2  | W   |                   |       | кг  |   |     |           |
| S55N<br>(S55H)   | Резьбовая муфта Rc, NPT    | 1/2" | 1,5 – 46<br>(20 – 46)     | 425                              | 70          | 58                    | 50  | 44  | Ковкая сталь A105 | 0,8   |     |   |     |           |
|                  |                            | 3/4" |                           |                                  |             |                       |     |     |                   | 0,8   |     |   |     |           |
|                  |                            | 1"   |                           |                                  |             |                       |     |     |                   | 1,2   |     |   |     |           |
| S55NF<br>(S55HF) | Фланцы JIS, ANSI, DIN      | 1/2" |                           |                                  | 150         | 58                    | 50  | 44  |                   | 2,9   |     |   |     |           |
|                  |                            | 3/4" |                           |                                  |             |                       |     |     |                   | 3,8   |     |   |     |           |
|                  |                            | 1"   |                           |                                  |             |                       |     |     |                   | 4,2   |     |   |     |           |
| S55NW<br>(S55HW) | Муфта под сварку ANSI, DIN | 1/2" |                           |                                  | 70          | 58                    | 50  | 44  |                   | 0,8   |     |   |     |           |
|                  |                            | 3/4" |                           |                                  |             |                       |     |     |                   | 0,8   |     |   |     |           |
|                  |                            | 1"   |                           |                                  |             |                       |     |     |                   | 1,2   |     |   |     |           |
| S61N<br>(S62N)   | Резьбовая муфта Rc, NPT    | 1/2" |                           |                                  | 3,0 – 64    | 425<br>(475 для S62N) | 130 | 90  |                   | 25    | 100 | Ковкая сталь A105<br>(A182F22 для S62N) | 5,0 |           |
|                  |                            | 3/4" | Таблица 1                 | 90                               |             |                       |     |     | 25                |       |     |   | 100 | Таблица 1 |
|                  |                            | 1"   |                           |                                  |             |                       |     |     |                   |       |     |   |     |           |
| S61NF<br>(S62NF) | Фланцы JIS, ANSI, DIN      | 1/2" | 130                       | 90                               |             |                       | 25  | 100 | 5,0               |       |     |   |     |           |
|                  |                            | 3/4" |                           |                                  |             |                       |     |     |                   |       |     |   |     |           |
|                  |                            | 1"   |                           |                                  |             |                       |     |     |                   |       |     |   |     |           |
| S61NW<br>(S62NW) | Муфта под сварку ANSI, DIN | 1/2" | 130                       | 90                               | 25          | 100                   | 5,0 |     |                   |       |     |   |     |           |
|                  |                            | 3/4" |                           |                                  |             |                       |     |     |                   |       |     |   |     |           |
|                  |                            | 1"   |                           |                                  |             |                       |     |     |                   |       |     |   |     |           |